

# 基于通用设计的老年服装研究

章睿

(北京服装学院,北京 100029)

**摘要:**通过对老年人消费需求及老年人服装市场现状进行了解,基于通用设计的概念对老年服装原型、老年服装号型设计和智能纺织品在老年服装中的应用等进行了深入研究,提出了针对老年人服装产品通用设计的合理建议。

**关键词:**老龄化;老年服装;通用设计

**中图分类号:**TS 941.7

**文献标识码:**A

**文章编号:**1673-0356(2014)01-0062-03

随着 21 世纪的到来,我国老龄化逐渐进入到生活的各个方面,这一现象对政治、经济和社会生活提出了不同要求,也必对产品设计产生相应的影响。尤其是近年来,我国经济飞速发展,人们生活水平日益提高,老年人对生活质量的要求越来越高,对服装产品具有更高的追求无疑成为其中的一部分。但由于客观因素的制约,老年服装市场至今还未得到商家的重视,老年服装商品种类匮乏,无法满足广大老年人的需求,这一问题亟待解决。

## 1 研究背景

### 1.1 老龄化现象

当前人类正面临着一次年龄结构的变革,即世界人口老龄化,这一变革已影响到了人类生活的各个方面。中国作为世界上人口最多的国家,在老龄化趋势的催化下,自然迅速成为了世界上老年人最多的国家。

### 1.2 相关政策

老龄化所引发的问题不断涌现,促使人们越发关心老年人的生活状态、心理健康和身体保健等问题,国际相关组织也针对老龄化问题展开了一系列讨论。1982 年 7 月,维也纳举行了第 1 次老龄问题世界大会,会议通过了《1982 年维也纳老龄问题行动计划》。联合国大会于 1991 年 12 月 16 日通过了《联合国老年人原则》(第 46/91 号决议),原则概括为独立、参与、照顾、自我充实和尊严<sup>[1]</sup>,会议旨在鼓励各国政府尽所能将以上 5 项原则纳入本国老龄化问题解决方案中,以便各国能够更有效、更合理地解决问题。

### 1.3 通用设计

通用设计的概念最早由美国学者 Ron 提出,这种

设计理念以全体大众为出发点,旨在使设计的环境、空间和设备产品适用于所有人。Benktzon 曾提出“使用者金字塔”的理念,其中包括产品可能涉及的所有使用者,并将这些使用者按照活动能力分层,该理念旨在提示设计者要让产品满足最大范围使用者的需求。

### 1.4 老年人需求现状

爱美之心,人皆有之,老年人也是如此。不过老年人所追求的美与年轻人不同,他们经历了岁月的洗礼,有着丰富的人生经历和社会阅历,在服装消费上追求一种沉稳、大气的美,从而反映内在美,获得他人的尊重<sup>[2]</sup>。不过这并不代表老年服装要与时尚元素脱轨,相关调查结果分析显示,如今老年人已不再满足过去色彩单调、款式单一的服装,老年人的服装消费趋势大体上是向时髦化方向发展的,由最初的御寒遮体需求逐步走向对美的追求<sup>[3]</sup>。

### 1.5 老年服装市场现状

老年人群体正逐步壮大,但目前市场上大多老年服装产品非但不能满足老年消费者的需求,甚至制约着消费者的购买欲望。现有的老年服装产品生产厂家数量少、规模小,其生产的产品品种不全、市场占有率低,真正能够满足老年人需要的产品相对匮乏,而且存在着许多亟待解决的问题<sup>[4]</sup>。(1)服装款式陈旧缺乏时尚感。只要穿上这样的服装,就好像给穿着者打上一个中老年的标志,这是现代老人非常不愿接受的。(2)色调单一、暗淡。色彩作为服装设计三大要素中的第一大要素,如果不具有鲜明的特点,便会使服装审美大打折扣。(3)服装个性模糊,无明确分类。适合不同场合的特性服装很少,或根本没有。比如年轻人的服装可有家居服、休闲服、职业服、晚礼服和健身服等,而中老年服装则没有。(4)工艺劣质,中低档服装偏多,高档服装偏少,甚至没有。且面料的性能较差,种类单一。(5)没有相应的老年体号型标准,导致服装规格设

收稿日期:2013-10-29;修回日期:2013-12-16

作者简介:章睿(1989-),女,硕士研究生在读,主要研究方向为服装结构设计,E-mail:1060375450@qq.com.

计不合理、不全面。(6)服装结构设计不合理,不能起到修饰身体的作用<sup>[5]</sup>。

## 2 研究现状

目前世界上已经形成了以北美、欧洲、日本为代表的3个通用设计研究区域,各国近几年也都建立了自己本国的通用设计研究所<sup>[6]</sup>。欧美国家从20世纪60年代起开始开展老年人人体尺寸方面的研究,英国于1969年颁布了世界上第一部定义老年人人体尺寸的标准,其后的一些研究得出了人体各部位尺寸随年龄的变化规律,这些都对服装通用设计的研究提供了有力的数据支持<sup>[7]</sup>。

通用设计在我国也受到了关注,目前已有设计师将通用设计的概念运用到了设计中,但是目前的设计多集中于电子通讯产品、室内环境和公共设施等,服装的通用设计研究并不成熟。但目前也有相关学者对老年服装进行了某些单方面的研究,这些研究可以为通用服装设计奠定基础。

### 2.1 老年服装原型

原型是最基本的服装纸样,其构成技术是服装结构设计中的关键技术。老年人相对于青年人在体型特征及活动性能方便都存在着很大的不同,但是目前关于老年服装原型的研究大都只是停留在定性基础上,即在标准青年女性服装原型的基础上做出定性的变动,例如胸围要追加、肩宽需变窄等,然而这些含糊的原型修正方法是不能满足实际应用要求的,因此建立适用的老年服装原型十分重要。上海东华大学服装学院的相关学者曾对老年人体进行测量,将所得数据进行分析,然后根据分析结果在标准青年服装原型的基础上将各重要部位尺寸进行量化,从而得出实用性老年服装原型<sup>[8]</sup>,如图1所示。

### 2.2 老年服装号型设计

对于老年服装,除了需要好的设计之外,还要有准确的、覆盖范围广的号型标准作为参考。为提出适合老年人的号型标准,目前国内已有相关学者对老年人的体型数据进行采集及研究。在体型尺寸的围度方面,由于生活水平提高,人们对高脂肪高热量食品摄入量不断增加,同时,老年人体育锻炼相对减少,所以一些老年人的体型会出现胸围、腰围尺寸同时增加的现象。另外,在纵向方面,老年人的骨骼成分会随着年龄的增长有所流失,从而导致身高减缩,同时也会导致骨骼形状、身体形态产生变化,例如由于脊椎的变形而出

现驼背、弯腰、含胸、颈部前屈角度增加而形成的“负疾”体态<sup>[9]</sup>。



图1 实用性老年服装原型

参照老年人的体型特点并结合相关研究分析,有学者尝试将老年体型重新分类,即ZLA、ZLB、ZLC和ZLD。其含义分别为:ZLA,男性胸腰差14~19 cm,女性胸腰差16~21 cm;ZLB,男性胸腰差8~13 cm,女性胸腰差10~15 cm;ZLC,男性胸腰差2~7 cm,女性胸腰差4~9 cm;ZLD,男性胸腰差-4~1 cm,女性胸腰差-2~3 cm<sup>[10]</sup>。

### 2.3 智能纺织品在老年服装中的应用

智能纺织品按照材料的形态、性质和功能分为3类,即形态自适应纺织品、性质自适应纺织品和功能自适应纺织品。形态自适应纺织品是指通过调节自身大小尺寸等形态参数,对外界环境变化做出响应的一类纺织品。应用形态自适应纺织品的老年服装,通过简单的洗涤或熨烫就可解决穿着或长时间存放后可能会产生的褶皱或变形,回复保持挺括造型,从而减少服装的打理工序。性质自适应纺织品是指通过调整自身的行为或状态来响应外界环境变化的一类纺织品。例如智能调温纺织品,其热转换可在服装内起缓冲作用,减少皮肤温度变化,利于保持恒定的体温,这类纺织品若能有效应用在老年服装中则对老年人身体健康有着重要的作用。功能自适应纺织品是指为了满足某种特殊要求和用途而主动做出响应的纺织品,防水透湿纺织品是其中具有代表性的一类。

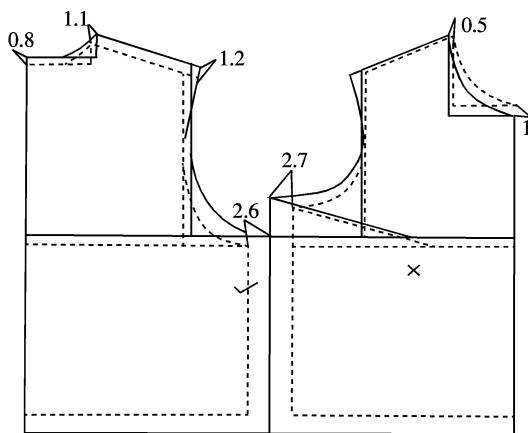
除此之外,还有智能电子纺织品、抗菌纺织品、除臭纺织品和情感纺织品等,这些纺织品应用范围很广,尤其是应用在老年服装上,其附加价值的利用性极高<sup>[11]</sup>。

### 3 结论与展望

通用设计重点不是专门为老年人做设计,而是应该尽最大的可能为所有人设计。其中设计对象不仅包括老年人,同样也包括一般使用者,这样,老年人才不会感觉到自己是被分离、被特殊对待的。

因此,基于老年人的服装通用设计,可以上述研究结论为基础,结合通用设计的重点和老年人的心理和行为特点来进行。(1)对老年人人体进行更深入、全面地研究,以便得到更合理的老年服装原型版及老年服装号型。(2)可将老年人的号型与普通号型放在一起重新归类,并将老年人原型版和普通原型版在保证合理性的情况下进行融合,使产品最大程度满足两种人的需求。(3)面料选择方面应在保证舒适的情况下尽量具有良好的外观。智能织物的提出是很好的想法,因为对于所有人而言,身体、心理健康都是尤为重要的。(4)款式设计方面,服装廓形要适中,不可过紧或过松;图案和花色要尽量中立,不可过于张扬,也不能沉闷。将这些原则运用到服装通用设计中,既可满足老年人追求新潮的心理,也可以满足中青年打造沉稳、大气形象的需求,目前较好的基于通用设计的老年服装款式如图2所示。



图2 基于通用设计的老年服装款式

通用设计充分考虑老年人的特殊需求,使老年人不会因自己变老的原因受到各种限制,而是能够独立

地参加到各种活动中去,得以充实和自我实现。然而,在充分考虑特殊需求的基础上又不强调特殊需求,弱化针对性,提高普及型,当老年人与其他人群的界限打破了,老年人便会得到被尊重的感觉。由此可见,通用设计能够充分体现《联合国老年人原则》中提出的5项原则,对建立不分年龄、人人共享的社会起到重要作用。

#### 参考文献:

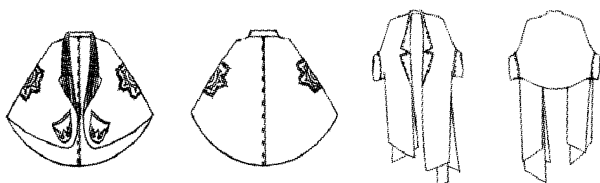
- [1] 部沧萍,姜向群.老年学概论[M].北京:中国人民大学出版社,2006.15-97.
- [2] 刘文永,徐晓慧.中老年服装消费行为分析及市场开发策略研究[J].针织工业,2006,(10):28-30.
- [3] 杨梅.中老年服装内在特征与其设计定位[J].天津纺织科技,2003,42(1):51-54.
- [4] 程 姝.“银发产业”为老龄化服务[N].团结报,2013-3-16(4).
- [5] 师立君.老年经济的兴起与中老年服装品牌的研发[J].黑龙江纺织,2006,(4):21-23.
- [6] 李 斌,万莉君.从无障碍设计迈向通用设计[A].第十一届全国包装工程学术会议论文集(一)[C].2007.186-225.
- [7] 李 晖.老年服装的人性化设计研究[D].齐齐哈尔:齐齐哈尔大学,2012.
- [8] 张向辉,徐继红,张文斌.老年女性服装原型的分析研究[J].扬州职业大学学报,2002,6(4):31-33.
- [9] 王慧娟,王宏付,王 静.人体测量技术与中老年人服装号型制定[J].武汉科技学院学报,2006,19(11):17-20.
- [10] 刘 瑜,张祖芳.基于中老年体型特征的服装号型研究[J].东华大学学报,2004,4(1):20-23.
- [11] 王海毅,冯 伟.智能纺织品在老年服装中的应用分析[J].江苏纺织,2008,(12):55-57.

## Study of the Elderly Clothing Based on Universal Design

ZHANG Rui

(Beijing Institute of Fashion Technology, Beijing 100029, China)

**Abstract:** The elderly clothing prototype, shape design of elderly clothing and application of smart textiles in elderly clothing were studied based on the concept of universal design by understanding the consumer demands of elderly people and the present situation of elderly clothing market. Some reasonable suggestions of universal design on elderly clothing products were proposed.

**Key words:** population aging; elderly clothing; universal design